

Saša Ivković

doktorand na Odeljenju za etnologiju i antropologiju
Filozofskog fakulteta Univerziteta u Beogradu
sasa_ivkovic@hotmail.com

Srma i kadifa: „detektivska“ analiza ženske anterije iz Glamoča¹

Apstrakt:

Rad nastoji da pomoću metodologije razvijene za potrebe proučavanja modnih odjevnih predmeta analizira jedan etnografski odjevni predmet. Pomenuta metodologija kombinuje detaljno posmatranje samog odjavnog predmeta sa svim dostupnim kontekstualnim informacijama, kako o konkretnom predmetu analize, tako i o takvom tipu predmeta uopšte. S tim u vezi, cilj rada je da primjenom ovakve metode otkrije što više informacija vezanih za predmet, vlasnicu, njenu porodicu, a samim tim i kontekst nastanka i upotrebe ovog predmeta.

Ključne riječi:

antropologija, materijalna kultura, odjeća, muzeji, kulturna biografija, dress detective.

Uvod

Za potrebe proučavanja modnih odjevnih predmeta, Ingrid Mida i Aleksandra Kim razvile su jedinstvenu metodologiju. Pošle su od stavova Džila Dejvida Prauna, koji je isticao važnost načina na koji je nešto urađeno, napravljeno ili izraženo, jer služi kao netekstualna poveznica sa

¹ Istraživanje predstavljeno u ovom radu nastalo je u okviru šireg istraživanja za potrebe završnog rada na master studijama pod nazivom „Na terđahu: ženska anterija kao sredstvo konstituisanja etničkog identiteta u Bosni i Hercegovini u XIX i početkom XX vijeka“. Završni rad je odbranjen na Odeljenju za etnologiju i antropologiju Filozofskog fakulteta Univerziteta u Beogradu školske 2023/2024. godine, pod mentorstvom profesorice dr Danijele Velimirović. Ovim putem želim da se zahvalim mentorici na strpljenju, pomoći i požrtvovanosti tokom istraživanja i izrade završnog rada, kao i na konstruktivnim razgovorima koji su iznjedrili i ideju za ovaj rad. Takođe, veliku zahvalnost dugujem i Erminu Lagumdžiji iz Bošnjačkog instituta – Fondacija Adila Zulfikarpašića koji je bio ključna osoba za pristup anteriji analiziranoj u ovom radu.

prošlošću koja može da svjedoči o istoriji autentičnije od pisanih izvora. Metodologiju su Kim i Mida podijelile u tri faze: posmatranje (sakupljanje informacija na osnovu samih predmeta), refleksija (bilježenje reakcija istraživača na predmet i potraga za kontekstualnim informacijama) i interpretacija (povezivanje informacija dobijenih posmatranjem i refleksijom) (Mida and Kim 2015, 20, 27). S tim u vezi, nastojaću da u ovom radu primjenim pomenutu metodologiju na etnografski odjevni predmet. U pitanju je duga ženska anterija iz Glamoča koja se pod inventarnim brojem 61/E čuva u zbirci Bošnjačkog instituta – Fondacija Adila Zulfikarpašića u Sarajevu. Duga anterija jedan je od osnovnih odjevnih predmeta bosanskohercegovačkih građanki tokom XIX vijeka. Ovaj predmet napravljen je od crvene kadife (pliša) i dekorisan različitim vegetabilnim motivima izvedenim u tehnički veza zlatnim gajtanom po teksilu, prišivanjem redova gajtana za ivice predmeta, kao i izrezivanjem talasastih ivica po obodu predmeta. Predmet je vrlo dobro očuvan, te nisu uočljiva veća oštećenja. Iz inventarnih podataka poznato je da je predmet napravljen 1875. godine za Azeminu Filipović, suprugu Hamdi-bega Filipovića.



Fotografija 1: Fotografija analizirane anterije srijeda.²

Fotografija 2: Fotografija analizirane anterije straga.

² Fotografije su u rad uvrštene uz odobrenje Bošnjačkog instituta.

Posmatranje

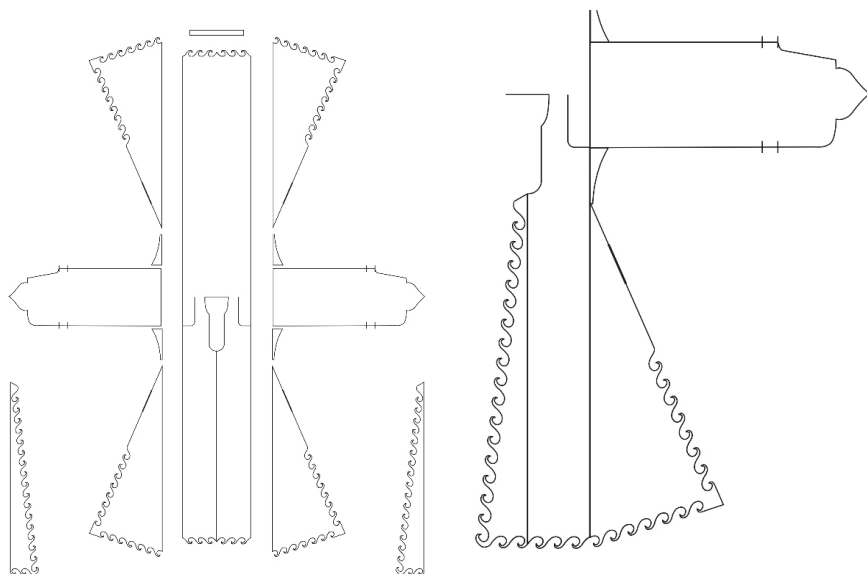

Crtež 1: Skica svih krojnih dijelova anterije.

Crtež 2: Crtež izgleda sastavljene anterije.

Anterija je sastavljena od ukupno četrnaest krojnih komada. Osnovu čini centralni komad tkanine dužine 290 cm i širine 40 cm koji je presavijen na pola po horizontali. Time su dobijeni leđni i prednji dio. Na prevoju tekstila sa prednje strane je u širini od 14 cm izrezan vratni (dužine 10 cm), a ispod njega i grudni otvor (dužine 12 cm).³ Ostatak prednjeg dijela je do dna vertikalno rasječen do skuta, čime su dobijene lijeva i desna prednjica. Uz te rasječene ivice prišiven je po jedan klin cijelom svojom jednom bočnom ivicom. Ivica klina suprotna našivenoj za prednjicu dužine je 112 cm. Gornja ivica klina iznosi 5 cm, dok je donja dužine 17 cm. Za prednjice su, sa suprotne strane od prethodno opisanih klinova, prišiveni i klinovi koji čine bočne dijelove anterije. Identični klinovi prišiveni su i na ivice leđnog dijela, te su međusobno sastavljeni. Od vrha su sastavljeni u dužini od 15 cm, nakon čega se nalazi otvor za džep u dužini od 14 cm. Od džepa ka dnu su sastavljeni u rasponu od 23 cm, nakon čega su ivice dekorativno talasasto ukrašene i time što nisu sastavljene čine prorez na anteriji koji omogućava lakšu kretnju. Talasastim ivicama ukrašene su i rubne ivice prednjih klinova,

³ Uz vratni otvor prišivena je kragna širine 3 cm i dužine 32 cm.

kao i skuti prednjice i leđa anterija. Ivica kojom su ovi klinovi prišiveni za prednjice i leđa dužine je 110 cm, dok su skuti dužine 44 cm. Iznad bočnih klinova prišiveni su klinovi za rukave. Rukavi su za osnovu anterije ravno prišiveni cijelom svojom širinom (34 cm), a za klinove za rukave koji su prišiveni za leđni dio anterije u dužini od 6 cm, koliko iznosi gornja ivica samih klinova. Ostatak rukava slobodno pada pored ili niz tijelo osobe koja nosi anteriju, tzv. čepken/čevken rukavi. Dužinske ivice rukava sastavljene su samo u rasponu od 5 cm pri njegovom dekorativnom završetku. U sastavni dio rukava spada i prorez za ruke koji je napravljen na prednjicama u predjelu ramena. Prorez je urađen u širini od 7 cm i visini 17 cm. S obzirom na ravne krojne linije i mnogobrojne klinove, ovakav kroj anterije nije naglašavao tijelo njegove nositeljke.

Čitava anterija izrađena je ručnim šivenjem. Šavovi kojim su za prednjice sastavljeni prednji klinovi, kao i klinovi ispod rukava i rukavi za prednjice i leđa anterije, rađeni su šavom sa naličja, te on nije vidljiv. Šavovi kojim su za prednjice i leđa prišiveni bočni klinovi, kao i klinovi ispod rukava jedni za druge takođe su rađeni sa naličja, ali nešto drugačijom tehnikom. Naime, za ivice krojnih komada su prišiveni zlatni gajtani koji su potom prišiveni za zlatni gajtan na drugim krojnim komadima dodatnim redom gajtana.



Fotografija 3: Šav bočnih klinova sa tri reda gajtana (desno) i šav prednjih klinova (lijevo).

Da bi mogla da se zakopča, na vrhu prednjeg desnog klina našivena su dva pozamanterijska, odnosno kazaska⁴ dugmeta od zlatnog konca. Gornje dugme prišiveno je na uvijeni zlatni konac dužine 2 cm, dok je donje prišiveno na istovjetni konac dužine 1 cm. Na lijevoj prednjici nalaze se dvije omče (gornja ukupnog obima 4 cm, donja obima 3 cm) napravljene od istovjetnog uvijenog zlatnog konca. Džepovi na anteriji prišiveni su na postavu, a ivice oko proreza opšiveni su sa dva reda zlatnih gajtana. Na dnu rukava se takođe nalaze zlatna kazaska dugmad, po deset na svakom rukavu. Međutim, sa suprotne strane rukava omče se nalaze udaljeno od ivice rukava i zbog njihove očuvanosti rekao bih da se dugmad nisu ni zakopčavala, te su bila isključivo dekorativnog karaktera.

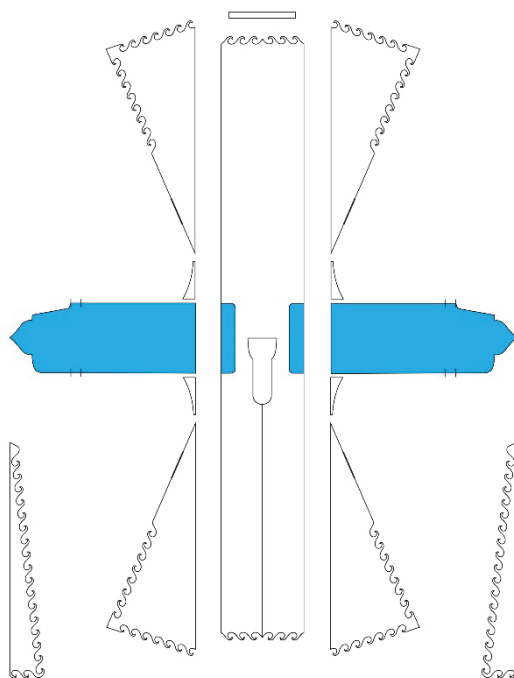

Crtež 3: Crtež postavu anterije.

Cjelokupna anterija izrađena je od crvene kadife, odnosno pliša, koja je po površini bogato dekorisana vezom srmenim gajtanom. Tehnika je izvođena tako što je gajtan savijan da formira željeni motiv, a potom je u određenim razmacima pričvršćivan za tekstil pamučnim bijelim koncem. Motivi veza su floralni, dominantno u vidu loze sa cvijećem. Sve rubne ivice tekstila opšivene su sa tri reda zlatnih gajtana u vidu pletenica. Pre-

4 Po drugom nazivu za pozamanterijski zanat, kazaski zanat.

lasci gajtana preko šavova anterije ukazuju na to da se ukrašavanje izvodilo nakon sastavljanja svih dijelova anterije.

Postava anterije, ili *hanslar* (Beljkašić-Hadžidedić 1972/1973, 161) rađena je od dvije vrste tekstila. U većoj mjeri korišćena je postava od bordo tekstila koja je mješavina pamuka i svile.⁵ Drugačija postava korišćena je samo na rukavima i ramenom dijelu prednjice i leđa. U pitanju je svila sa utkanim vertikalnim lozama cvijeća u bijeloj, zelenoj, naranđastoj i žutoj boji. Dimenzije postave su nešto veće od dimenzija iskrojenog tekstila, pošto ona pokriva i naličja opšivenih gajtana. Krojni dijelovi postave ne poklapaju se sa krojnim elementima same anterije, što ukazuje na to da je postava krojena po završetku šivenja i ukrašavanja anterije, a ne paralelno sa njenim krojenjem.

Predmet je u vrlo dobro očuvanom stanju. Manja oštećenja se poznaju na rukavima, gdje je istrošeniji tekstil na uzdužnoj liniji po kojoj su rukavi savijani, kao i u predjelu ispod pazuha, gdje je isto tako primjetno istrošeniji tekstil. Takođe, postava na rukavima posjeduje nekoliko fleka različitih boja. Na jednom rukavu postava je i odšivena u predjelu koji je nositeljki dolazio ispod pazuha.

Refleksija

Stilski, cjelokupni izgled anterije je u saglasnosti sa odjevnim stilom praktikovanim u devetnaestovjekovnim bosanskohercegovačkim gradovima. Podatak da je napravljena 1875. godine je važan ne samo za potrebe njene analize, nego i za uopšteno proučavanje odjevnih stilova u ovom periodu. Naime, odjevnim predmetima od kadife je veoma izazovno odrediti vrijeme nastanka. Za razliku od svilenih tekstila koji su se mijenjali uvođenjem novih tehnika i stilova u proces njene izrade (npr. „žakar“ razboj), kadifa je ostala manje-više nepromijenjena kroz vremenski period od nekoliko vijekova. Samim tim, činjenica da su kadifni predmetni sa srmom izrađivani i početkom četvrtog kvartala XIX vijeka, kada je u BiH počela da protiče struja zapadne mode *ala franga*, od velikog je značaja.

Dominantan utisak koji anterija odaje jeste elegancija. Crvena boja u kombinaciji sa vezom zlatnim gajtanom, tzv. *zehom* (Beljkašić-Hadžidedić 1972/1973, 161) glavni su faktori koji pridonose ovakvom utisku.

⁵ Detaljnije određene vrste tekstila zahtijeva laboratorijsko određenje sirovinskog sastava. Za pomoć u određenju tekstila preko fotografija zahvaljujem primjenjenoj umjetnici Snežani Neni Skoko.

Takođe, ova kombinacija tekstila i ukrašavanja ostavlja i utisak skupocjenosti. Iako su krojni dijelovi uglavnom ravnih ivica, što je u skladu sa osmanskim krojačkim praksama, na predmetu je vidljivo velika vještina izrade, naročito zbog sitnih, gotovo nevidljivih šavova i bodova, naročito oko talasastih ivica anterije.

Grandioznost anterije vjerovatno je bila još izraženija prilikom kretnje. Prorezi između bočnih klinova omogućavali su lakšu kretnju, ali upitno je koliko ja sama kretnja i dalje bila lagodna. Sama dužina anterije i količina tekstila zahtijevala je ispravljeno tijelo, te nije dozvoljavala pretjerano brzu kretnju, koja svakako nije ni bila očekivana za begovice.

Iz inventarnih podataka poznata je godina nastanka anterije, kao i njena vlasnica. Naime, 1875. godine, sarajevski krojač, odnosno terzija, pozvan je u kuću Hamdi-bega Filipovića iz Glamoča da za njegovu porodicu izrađuje naručene predmete. Boravak je trajao oko godinu dana, i za to vrijeme je nastala i anterija koja je predmet analize u ovom radu. Izrađena je za Hamdi-begovu suprugu, gospođu Azeminu Filipović. Godine 2010., anteriju je Bošnjačkom institutu poklonila Emina Kozarčanin Filipović. Od tada, izlagana je na više različitih izložbi. Bošnjački institut pored ove posjeduje i još dvije anterije. Međutim, njih ne prate ovako sadržajne priče o nastanku i vlasnicama. Mnoge druge institucije (npr. Zemaljski muzej Bosne i Hercegovine, Muzej Sarajeva, Muzej Republike Srpske, Gazi Husrev-begova biblioteka, Muzej primenjene umetnosti u Beogradu, Etnografski muzej Zagreb, itd.), ali i privatni kolekcionari takođe posjeduju anterije ovog tipa u svojim kolekcijama. Njihova cijena na današnjem tržištu varira od vrste tekstila i ukrašavanja, očuvanosti i porijekla, ali je uglavnom visoka u odnosu na većinu kolekcionarskih tradicionalnih odjevnih predmeta. Takođe, primjerci nisu česti na tržištu, zbog čega ih samo nekolicina kolekcionara posjeduje. U odnosu na ostale anterije koje sam imao priliku da vidim u različitim kolekcijama, analizirana anterija spada u očuvanje i luksuznije.

O bosanskohercegovačkim anterijama kao odjevnom predmetu pisano je uglavnom u sklopu etnografskih opisa tradicionalnog odijevanja u gradovima. Tako su zabilješke o anterijama, između ostalih, ostavile etnološkinje Zorislava Čulić (1965), Ljiljana Beljkašić-Hadžidedić (1972/1973,⁶ 1985, 1987) i Svetlana Bajić (2012). Takođe, doprinos u opisima dali su i Rade Peleš (Kajmaković 1975), Salih Kulenović (1995) i Ćiro

6 Predmet navedenog rada nije etnografski opis odijevanja, već bilješke o terzijskom zanatu u Sarajevu, koji pruža dragocjene informacije o radu i organizaciji zanatlija koje su se bavile izradom odjeće od tkanina fabričke proizvodnje (svila, kadifa, čoha).

Truhelka (1981). Iako fokus ovih radova nije bila sama anterija, njihovi opisi su od velikog značaja da se shvati uloga anterije u cjelokupnom odjevnom ansamblu žena u XIX i početkom XX vijeka.

Interpretacija

Detaljno posmatranje svih aspekata anterije, njenih inventarnih podataka, ali i stanje očuvanosti, upućuje na jedinstven odjevni predmet koji bi mogao da ukaže na određene fizičke karakteristike vlasnice, kao i njen društveni položaj. Takođe može da bude sastavni dio drugih vrsta proučavanja, npr:

1. proučavanja načina proizvodnje različitih odjevnih predmeta;
2. proučavanja begovske odjeće u devetnaestovjekovnoj Bosni i Hercegovini;
3. komparativnog proučavanja anterija u Bosni i Hercegovini, ali i na širem području Osmanskog carstva.

Najprije, važno je predstaviti sam pojam anterije u Bosni i Hercegovini. Ovaj termin korišćen je za nekoliko različitih odjevnih predmeta u gradovima. U gradskom odijevanju muškaraca postojao je odjevni predmet koji se zvao anterija i nosio se kao središnji sloj između košulje i različitih vrsta gornjih odjevnih predmeta. U ženskom odjevnom inventaru postojale su kratka i duga anterija. Kratka anterija je vrsta gornjeg odjavnog predmeta koji seže do struka, sa dubokim izrezom na grudima i dugim rukavima. S druge strane, duga anterija je vrsta sprijeda otvorene haljine sa većim izrezom na grudima, dužine do članaka, koja je od linije struka ka skutima proširena klinovima. Zakopčavala se na grudima i imala je duge rukave koji su uglavnom bili duži od dužine ruku njene vlasnice. U bosanskohercegovačkim gradovima nosile su ih dominantno muslimanke, zatim Jevrejke, Srpkinje/pravoslavke, Hrvatice/katolikinje i Romkinje. Kroj anterija prilično je ujednačen na širem području Osmanskog carstva, te bosanskohercegovačke ne predstavljaju izuzetak (više o osmanskim anterijama u Koç and Koca 2011, 2012).

U ženskom odjevnom ansamblu gradskim bosanskohercegovačkih žena, anterije su definitivno bile najdominantniji odjevni predmet, jer su se oblačile preko cijelog tijela. Ispod anterija nošene su košulje i gaće, a uz njih su mogle da budu i svilene dimije. Preko anterija mogli su da se nose različiti odjevni predmeti: fermeni, čevkeni, ćurkovi, kaftani i feredže.

Pojas sa dekorativnim kopčama – paftama, mogao je da se nosi ispod ili preko anterije.

Stil krojenja i šivenja u Osmanskom carstvu zasnivao se na sastavljanju krojnih dijelova sa ravnim ivicama, pri čemu se maksimalno iskorišćavao tekstil tako da bude što manje otpada. Kao glavni uzrok ovakvog krojenja navodi se uslovljenost širinom tkanina (Koç and Koca 2012, 155, 162), međutim, dodao bih, i jednostavnost krojenja i šivenja. Krojenje ravnih geometrijskih oblika ne zahtijeva komplikovanije računicе, preveliku preciznost,⁷ niti posebne alate (npr. zakrivljeni lenjir). Sastavljanje dijelova izradom ravnog šava predstavlja osnove poznavanja tehnika šivenja. Dakle, kombinacija ekonomičnosti i jednostavnosti krojenja je bila osnova za izradu odjevnih predmeta u Osmanskom carstvu. Krojenje anterija nije nimalo odudaralo od ovog pravila. Od jednog komada tekstila, zvanog *anteriluk* (Škaljić 1966, 95), krojili su se svi krojni dijelovi anterije. Zbog ovakvog načina krojenja, moguće je odrediti širinu korišćenog tekstila. Pošto je pravac tekstila na rukavima istovjetan pravcu na prednjicama i leđima, oni su morali da budu sastavljeni iz dva dijela, čime duži dio predstavlja širinu tekstila. Širina kadife od koje je izrađena ova anterija bila je 50 cm.

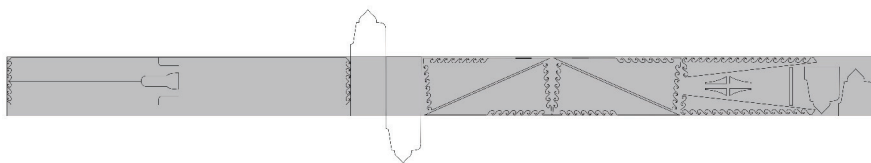

Crtež 4: Krojna slika analizirane anterije na tekstilu.

Gradske anterije u Bosni i Hercegovini uglavnom su imale dekorativne završetke rukava, a analizirana anterija ne predstavlja izuzetak. Ovakvi završeci mogli su da imaju posebne nazive. Prilikom opisa odjevnog predmeta naziva čevken, Ljiljana Beljkašić-Hadžžidedić navodi da su njegovi rukavi krojeni „na haneta“ (Beljkašić-Hadžžidedić 1972/1973, 171). Upoređujući crtež koji je uvrstila u opis i analiziranu anteriju, uočavam da je forma završetka rukava identična.

Ćiro Truhelka dao je klasifikaciju naziva anterija na osnovu tekstila i načina ukrašavanja:

⁷ Iako su predmeti izrađeni sa velikom preciznošću, znatno je teže postići takav nivo preciznosti ukoliko predmet posjeduje zakrivljene krojne linije, npr. ukoliko je predmet strukiran.

„One, koje su skrojene od kadife sa prišivenim šeritom (bortama) i vezom od zlata, zovu se prosto anterije, pa i dolame; anterije od svile sa ispučćenim vezom zovu se srmadal, a od atlasa rukom vezene išlema, one najzad koje su vezene svilom i zlatom tefebaš“ (Truhelka 1981, 21-22).

Dakle, Truhelka sve kadifne anterije klasifikuje kao *anterije* ili *dolame*. Međutim, u inventarnim podacima anterija iz Zemaljskog muzeja, kao i u opisu stalne postavke iz 1939. godine (Karanović 1939), koriste se oba naziva, s tim da se jasno naglašava kada je u pitanju dolama. S obzirom na to da su anterije od kadife mogle da budu sa jako malo ili sa mnogo veza, pretpostavljam da se razlika između kadifne anterije i dolame pravila na osnovu njegove količine. Vez prisutan u manjem obimu odlikovao je anteriju, dok je veća količina veza određivala dolamu. S tim u vezi, anteriju Azemine Filipović klasifikovao bih kao dolamu. Odsustvo životinjskih motiva u ornamentaciji u skladu je sa islamskim pravilima, kojima se ne dozvoljava korišćenje zoomornih i antropomornih motiva u umjetnosti (Rašljanin 1985, 185).

Bosanskohercegovačka porodica Filipović potiče od zagrebačkog kanonika Franje Filipovića, koji je po prelasku na islam (vjerovatno 1574. godine) uzeo ime Mehmed. Porta mu je dodijelila posjed (zeamet) u Glamoču, čiji je godišnji prihod iznosio 30000 akči (kasnije povećan na 57000). Uz takav posjed dobio je i titulu bega. Tokom XVIII vijeka porodica se širila i selila, uglavnom na prostoru između Glamoča, Jajca, Varcar Vakufa (Mrkonjić Grada) i Ključa (Filipović 1991, 49-54; Kamberović 2003, 332, 334). U vrijeme austrougarske okupacije Bosne i Hercegovine, predstavnici porodice bili su veoma politički aktivni. Hamdi-beg Filipović postao je gradonačelnik Glamoča 1898. godine. Na toj funkciji bio je do svoje smrti 1901. godine (Filipović 1991, 163). Na osnovu monografije o porodici (Filipović 1991), očito je da bosanskohercegovački Filipovići ponosno gaje i pamte porodičnu istoriju. To pokazuje i činjenica da su potomci vrlo pažljivo čuvali ovu anteriju, i nakon što je 135 godina bila u njihovoj porodici, odlučili su da je poklone instituciji koja će moći na stručan način da se brine o njoj. Iako je mogla da bude prodana na tržištu za određenu sumu, ona je poklonjena, čime se daje do znanja da je riječ o predmetu koji je za porodicu imao više emotivnu i simboličku vrijednost nego ekonomsku.

Dimenzije anterije pobijaju stereotip o visini ljudi u prošlosti. Naime, često može da se čuje mišljenje o tome da su u prošlosti ljudi bili niži nego danas. Razlog takvom mišljenju pronalazim u činjenici da je većina sačuvanih etnografskih predmeta u muzejima manjih dimenzija.

Međutim, u obzir treba uzeti da su za muzeje uglavnom otkupljivani najluksuzniji odjevni predmeti, uglavnom izrađivani za momke i djevojke pred ženidbu, odnosno udaju, ili za sam svadbeni čin. Etnografski zapisi, ali i fotografije i ilustracije ukazuju na to da su anterije nošene do gležnjeva, eventualno do poda, prekrivajući i stopala. Pošto postava na skutima nije nimalo oštećena, isključujem opciju da je nošena tako da se vuče po zemlji. Sve navedeno ukazuje na to da je Azemina Filipović bila visine oko 180 cm. S obzirom na to da anterija posjeduje čevken rukave, teško je odrediti okvirnu širinu Azemininih ramena, ali širina anterije u predjelu ispod pazuha, kao i dugmad i omče za zakopčavanje, ukazuju na to da je obim grudi u vrijeme izrade i nošenja anterije iznosio oko 110 cm.

Istrošenost tekstila u predjelu ispod pazuha ukazuje ili na to da je preko anterije nošen neki od dodatnih odjevnih predmeta, ili da je vremenom postao tijesan nositeljki. Ovako luksuzni odjevni predmeti svakako nisu nošeni svakog dana, već samo u svečanim prilikama. Zbog toga je moguće da su tragovi nošenja nastali zbog gornjeg odjevnog predmeta, a ne nošenja i kada je postala tijesna vlasnici. Ipak, ne isključujem u potpunosti pretpostavku da su tragovi nastali od tjesnoće. Očuvanost tekstila u predjelu pojasa upućuje ili na to da je pojas sa paftama nošen ispod anterije, ili da nije nošen uopšte. Tragovi istrošenosti tekstila na rukavima vjerovatno su nastali od načina čuvanja anterije. Rukavi posjeduju jasnu liniju po kojoj su savijani duži vremenski period. Nije rijetkost da čevken rukavi na predmetima koji su do danas sačuvani imaju jasnu liniju savijanja, čak i kada su obučeni na lutku ili osobu. Do oštećenja, kao i do stvaranja fleka na postavi rukava vjerovatno je došlo zbog njihove generalne nepraktičnosti. Čevken rukavi padaju iza ramena ili pored ruku nositeljima, te oni nemaju potpunu kontrolu nad njima. Postava je mogla da se pocijepa i npr. pri snažnijem okretu tijela. Ipak, generalna očuvanost ukazuje da je vođeno mnogo računa o načinu nošenja ove anterije.

Položaj i status begovice zahtijevao je adekvatnu odjeću. Izbor tekstila i načina ukrašavanja anterije ukazivao je na ekonomski status porodice. Takođe, podatak da su doveli sarajevskog terziju da godinu dana izrađuje odjevne predmete za njih dodatno naglašava njihov status. Na predmetu je vidljiva proračunatost i umijeće terzije, naročito na talasastim ivicama anterije. Ovakav tip ukrašavanja služi kao primjer da je komplikovanije krojenje i šivenje postojalo u Bosni i Hercegovini i Osmanskom carstvu uopšte, ali da je bilo rezervisano samo za skupocjenije odjevne predmete.

Samim tim, jasno je da je takva odjeća, u ovom slučaju anterija, služila za ispoljavanje klasnog položaja vlasnika/vlasnice ili porodice.

Završna razmatranja

Ovaj rad imao je za cilj da kroz primjenu metodologije proučavanja modnih odjevnih predmeta analizira etnografski odjevni predmet. Analiza je omogućila sagledavanje šireg konteksta u kom je anterija nastala i korišćena. Tragovi na predmetu omogućili su davanje pretpostavki o njegovom načinu nošenja i čuvanja, te su pomogli da se bliže predstavi fizički izgled vlasnice. Konsultujući dodatnu literaturu, kao i upoređujući ovaj predmet sa više primjeraka istog tipa, jasno je da predstavlja luksurniji i skupocjeniji primjerak od većine sačuvanih do današnjih vremena. Stvaranje i nošenje luksurnog odjavnog predmeta nije imalo samo estetsku funkciju. U njih su utkani statusni simbol, ekonomska moć i identitetska pripadnost vlasnice.

Literatura

Bajić, Svetlana. 2012. „Gradski kostim u Bosni i Hercegovini na razmeđu dva vijeka“. U *Između - kultura odevanja između istoka i zapada*, ur. Mirjana M. Menković, 124-130. Beograd: Etnografski muzej.

Beljkašić-Hadžidedić, Ljiljana. 1972/1973. O terzijskom zanatu u Sarajevu. *Glasnik Zemaljskog muzeja u Sarajevu* 27/28 (Etnologija): 155-177.

Beljkašić-Hadžidedić, Ljiljana. 1985. *Gradske nošnje u Bosni i Hercegovini u 19. vijeku*. Sarajevo: Savjet za kulturu SDA.

Beljkašić-Hadžidedić, Ljiljana. 1987. *Gradska muslimanska tradicionalna nošnja u Sarajevu*. Zagreb: Kulturno prosvjetni sabor Hrvatske.

Čulić, Zorislava. 1965. *Narodne nošnje u Bosni i Hercegovini*. Sarajevo: Svjetlost.

Filipović, Ibrahim. 1991. *Filipovići: bosanska muslimanska porodica. Njen postanak, razvoj i uticaj u vremenu od 1574. do 1991. godine*. Sarajevo: Porodično izdanje.

Kajmaković, Radmila. 1975. Rade Peleš – osnivač prvog muzeja u Tuzli. *Članci i Građa za kulturnu istoriju istočne Bosne* 11: 69-86.

Kamberović, Husnija. 2003. *Begovski zemljišni posjedi u Bosni i Hercegovini od 1878. do 1918. godine*. Zagreb: Hrvatski institut za povijest.

Карановић, Милан. 1939. Вођа кроз Етнографски музеј у Сарајеву. Гласник Земаљског музеја Босне и Херцеговине 51 (1): 37-63.

Коџ, Fatma and Emine Koca. 2011. The Clothing Culture of the Turks, and the Entari (Part 1: History). *Folk Life: Journal of Ethnological Studies* 49 (1): 10-29.

Коџ, Fatma and Emine Koca. 2012. The Clothing Culture of the Turks, and the Entari (Part 2: The Entari). *Folk Life: Journal of Ethnological Studies* 50 (2): 141-168.

Kulenović, Salih. 1995. *Etnologija sjeveroistočne Bosne*. Tuzla: Muzej Istočne Bosne.

Mida, Ingrid and Alexandra Kim. 2015. *The Dress Detective: A Practical Guide to Object-Based Research in Fashion*. London: Bloomsbury.

Rašljanin, Senko. 1985. Nešto o ženskoj gradskoj nošnji Novog Pazara s kraja XIX i početka XX veka. *Novopazarski zbornik* 9: 175-187.

Škaljić, Abdulah. 1966. *Turcizmi u srpskohrvatskom jeziku*. Sarajevo: Svjetlost.

Truhelka, Ćiro. 1891. Izložba narodnog odijela u Beču 1891. *Glasnik Zemaljskog muzeja u Bosni i Hercegovini* 3 (1): 19-23.

Saša Ivković

**Silk and velvet: a “detective” analysis
of female anthers from Glamoč**

The paper aims to analyze an ethnographic garment using a methodology developed for the study of fashion clothing. The mentioned methodology combines detailed observation of the garment itself with all available contextual information, both about the specific object of analysis and about such types of objects in general. In this regard, the goal of the paper is to uncover as much information as possible related to the item, its owner, her family, and, consequently, the context of the creation and use of this item through the application of this method.

Keywords: anthropology, material culture, clothes, museums, cultural biography, dress detective.